



UNDER ARMOUR®

UA Scale™

Handbuch

DESIGNED WITH **htc**®

Inhalte

Erste Schritte

Ihre UA Scale	5
Steuerung der UA Scale	5
Akku	6
Die UA Scale aufstellen	6
UA Record App	7
Erstellen eines UA Record Kontos	7
Das UA Scale mit UA Record koppeln	8

Ihr UA Scale verwenden

Ihr Gewicht messen	10
Auswahl eines Profils, wenn Sie nicht erkannt werden	12
Auswahl eines Profils vor der Messung	12
Die letzten Messungen überprüfen	13
Pflege der UA Scale	13
Benutzerprofile	14

Einstellungen

Ihr UA Scale trennen	16
Wechsel zu einer anderen WLAN Verbindung	16
Änderung Ihres Anzeigenamens	17
Maßeinheiten wechseln	17
Ton ein- und ausschalten	18
Auswahl einer anderen Sprache	18
Zurücksetzen der UA Scale	18

Handelsmarken und Copyrights

Über dieses Handbuch

In diesem Handbuch benutzen wir die folgenden Symbole, um nützliche und wichtige Informationen hervorzuheben.



Dies ist ein Hinweis. Ein Hinweis gibt oft weitere Informationen darüber, was geschieht, wenn Sie gewisse Aktion ausführen oder nicht ausführen. Ein Hinweis bietet auch Informationen, die möglicherweise nur für einige Situationen zutreffen.



Dies ist ein Tipp. Ein Tipp zeigt Ihnen eine Alternative zur Ausführung eines bestimmten Schrittes oder Vorganges oder informiert Sie über eine Option, die Sie vielleicht nützlich finden werden.



Dies sind wichtige Informationen darüber, was Sie tun müssen, um eine gewisse Aufgabe zu erledigen oder eine Funktion zu aktivieren.



Dies beschreibt Sicherheitsmaßnahmen, d.h. Informationen, die Sie berücksichtigen müssen, um potentielle Probleme bei der Benutzung zu vermeiden.

Wichtige Hinweise

In den folgenden Situationen nicht verwenden

- Das Gerät ist nass.
- Es gibt Zeichen von Schäden.
- Sie wiegen mehr als 180 kg (~396 lbs).

Die Körperfettfunktion in den folgenden Situationen nicht verwenden

- Sie sind schwanger.
- Sie haben einen Herzschrittmacher.
- Sie haben ein medizinisches Gerät installiert, das elektrisch empfindlich ist.

Siehe [Die Körperfettsensoren deaktivieren](#) auf Seite 11.

RECORD

Sämtliche mit UA Record™ synchronisierten Daten unterliegen den Allgemeinen Geschäftsbedingungen und der Datenschutzrichtlinie von Under Armour. Beide können auf [UA.com](#) eingesehen werden.

SCALE

UA Scale™ ist kein medizinisches Gerät und darf nicht als Ersatz für medizinische Pflege verwendet werden. Für die Genauigkeit der erfassten Daten wird keine Gewähr übernommen. Sie sollten aufgrund der auf oder durch UA Scale dargestellten Inhalte niemals einen ärztlichen Rat ignorieren oder die Einholung eines medizinischen Rates verzögern, und Sie sollten die Inhalte, welche durch UA Scale dargestellt werden, niemals für die Diagnose oder Behandlung von gesundheitlichen Beschwerden nutzen. Bitte suchen Sie Ihren Arzt auf, bevor Sie mit einem regelmäßigen Training beginnen.

Erste Schritte

Ihre UA Scale

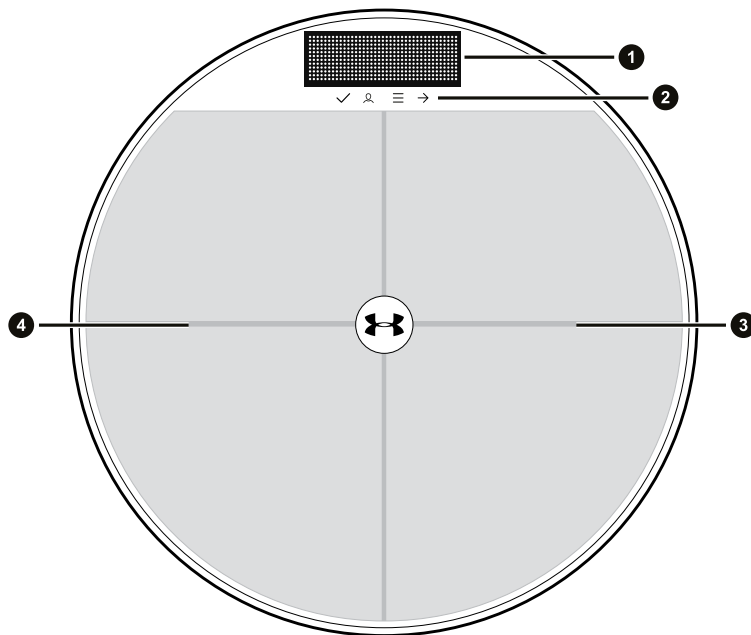



1. Display
2. Aktionssymbole
3. Rechte Fußplatte
4. Linke Fußplatte

Steuerung der UA Scale

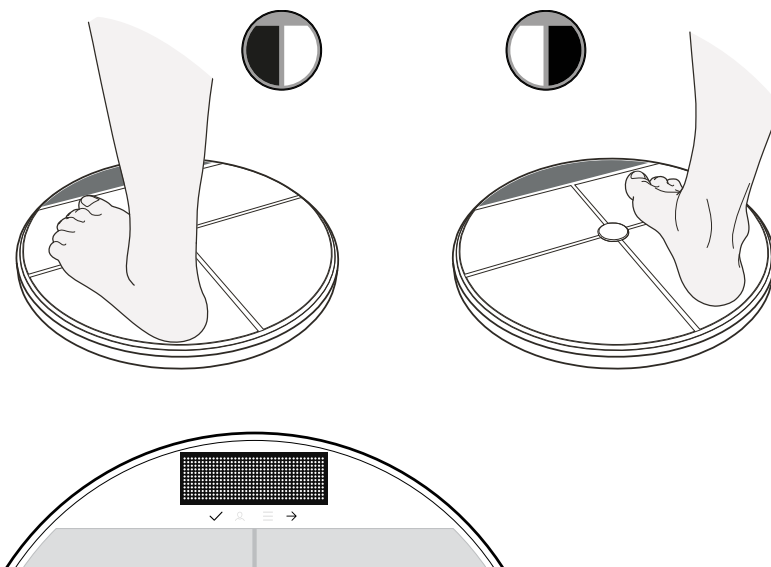
Sie können die UA Scale über die linke und rechte Fußplatte steuern.



Wenn Sie die UA Scale steuern, müssen Sie auf die Symbole unter dem Display achten. Die Symbole leuchten auf, um anzuzeigen, was mit den Fußplatten getan werden kann.

Linke Fußplatte	Rechte Fußplatte
	
Auswählen 	Weiter 
Profil ändern 	Menü 

Akku

Ihre UA Scale wird von vier AA Batterien betrieben, die bereits eingelegt sind.

Entfernen Sie die Batterielasche, um die UA Scale benutzen zu können. Das Batteriefach befindet sich an der Unterseite der UA Scale.

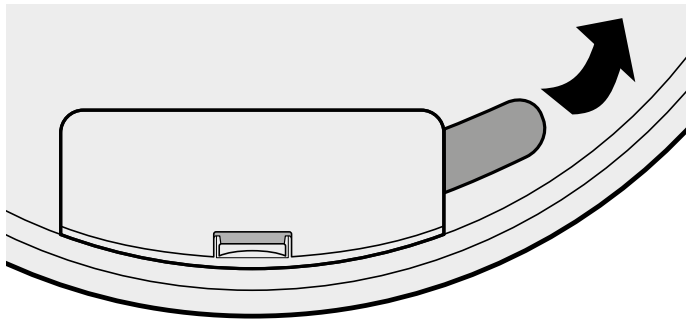

Wenn die Batterien ausgetauscht werden müssen, wird eine Benachrichtigung auf dem Display angezeigt.



Sie können den Batteriestand auch in UA Record unter den UA Scale Einstellungen anzeigen.

Die UA Scale aufstellen

Bevor Sie Ihre UA Scale nutzen, müssen Sie einen geeigneten Aufstellort finden.

- Stellen Sie die UA Scale auf eine harte ebene Oberfläche, um die genauesten Ergebnisse zu erhalten.
- Stellen Sie sicher, dass sich die UA Scale in Reichweite des WLAN® Routers befindet, den Sie benutzen möchten.
- Achten Sie darauf, die UA Scale nicht auf rutschige Oberflächen zu stellen.

UA Record App

Laden Sie die UA Record App auf Ihr Telefon herunter und installieren Sie sie, um Ihr UA Scale einzurichten und die tollen Funktionen zu entdecken.

- Stellen Sie Zielgewicht und Körperfettziele ein und verfolgen Sie nahtlos Ihren Fortschritt.
- Analysieren Sie Ihre Trainingsleistung und überprüfen Sie Ihren Fortschritt hinsichtlich Ihrer Fitnessziele.
- Verwalten Sie Ihre UA Scale Einstellungen von Ihrem Telefon mit UA Record.



Wenn Sie die UA Record App das erste Mal öffnen, stellen Sie sicher, ein Under Armour Konto zu erstellen oder sich anzumelden, um Ihre Fitnessdaten zu synchronisieren und andere Funktionen zu genießen.

Herunterladen und Installation der UA Record App



Stellen Sie vor dem Herunterladen der UA Record App bitte sicher, dass das Telefon den Systemanforderungen auf der Download-Seite der UA Record App entspricht.

1. Öffnen Sie den Play Store oder App Store® auf dem Telefon.
2. Suchen Sie nach UA Record.
3. Laden Sie die UA Record App herunter und installieren Sie sie.

Erstellen eines UA Record Kontos

1. Öffnen Sie die UA Record App auf Ihrem Telefon.
2. Tippen Sie auf **Registrieren**.
3. Registrieren Sie sich mit Ihrem Facebook Konto oder füllen Sie die Felder aus und tippen Sie auf **Konto erstellen**.



Sie können auch ein UA Record Konto unter <https://record.underarmour.com/> verwenden

Das UA Scale mit UA Record koppeln

Richten Sie die UA Scale mit Ihrem UA Record Konto und der WLAN Verbindung ein, so dass sie Ihre Messungen automatisch aufzeichnen kann.



- Die UA Record muss auf Ihrem Telefon installiert sein. Sie müssen auch ein UA Record Konto haben.
- Stellen Sie sicher, dass die Bluetooth® Einstellung auf Ihrem Telefon aktiviert ist, damit Ihr UA Record Konto mit Ihrem UA Scale verbunden werden kann.
- Stellen Sie sicher, dass sich Ihr Gerät nah an Ihrem Telefon befindet.
- Stellen Sie sicher, dass sich die UA Scale innerhalb der Reichweite des WLAN Routers befindet.
- Das UA Scale unterstützt WLAN 802,11 b/g.

1. Drücken Sie mit Ihrem Fuß kurz auf die UA Scale, um sie einzuschalten.

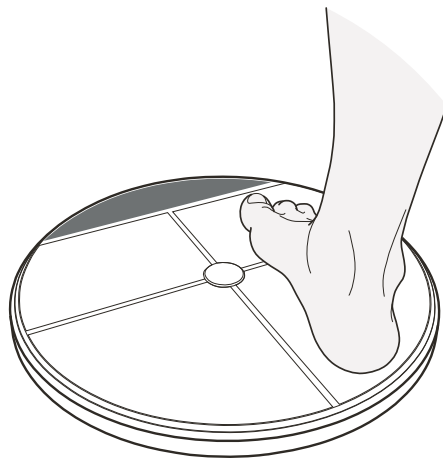

Wenn Sie die UA Scale das erste Mal einschalten, werden Sie dazu aufgefordert, Sie mit der UA Record App zu koppeln.

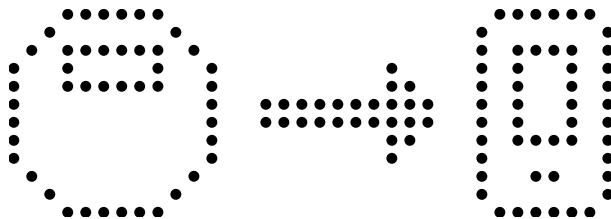

2. Öffnen Sie die UA Record App auf Ihrem Telefon.

3. Gehen Sie auf eine der folgenden Weisen vor:

Wenn Sie ein neuer UA Record Benutzer sind:	1. Erstellen Sie Ihr UA Record Konto. 2. Tippen Sie im Verbundene Geräte Fenster auf SCALE .
Wenn Sie bereits ein UA Record Konto haben...	1. Melden Sie sich bei Ihrem UA Record Konto an. 2. Tippen Sie auf  > SCALE > Verbinden.

4. Wenn die UA Scale **Zum Bestätigen drücken** anzeigt, drücken Sie mit Ihrem Fuß auf die UA Scale. Die UA Scale wird **Waage bestätigt** anzeigen, um zu bestätigen, dass sie erfolgreich mit UA Record gekoppelt wurde. Durch die Kopplung der UA Record App mit Ihrer UA Scale werden Sie auch ein Profil auf Ihrer UA Scale erstellen.
5. Wählen Sie auf dem Telefon die bevorzugte Körperfetteinstellung und tippen Sie anschließend auf **Weiter**.



Verwenden Sie die Körperfettfunktion nicht, wenn Sie schwanger sind, einen Herzschrittmacher implantiert oder andere elektrisch empfindliche medizinische Geräte implantiert haben.

6. Wählen Sie Ihren WLAN Router aus, geben Sie die benötigten Informationen ein und tippen Sie auf **Beitreten**.
7. Tippen Sie auf **Fortfahren**, um mit Nutzung der UA Scale zu beginnen.

Ihr UA Scale verwenden

Ihr Gewicht messen

Die UA Scale misst Ihr Gewicht und überwacht es automatisch in UA Record. Sie können auch Ihren Körperfettanteil messen.



Wenn Sie schwanger sind oder medizinische Geräte wie z.B. einen Herzschrittmacher implantiert haben, deaktivieren Sie die Körperfettsensoren. Siehe [Die Körperfettsensoren deaktivieren](#) auf Seite 11.



- Stellen Sie sicher, dass sich die UA Scale innerhalb der Reichweite des WLAN Routers befindet.
- Benutzen Sie die UA Scale barfuß, um optimale Ergebnisse zu erhalten.

1. Stellen Sie sich auf UA Scale, um sie einzuschalten und sofort mit dem Messen Ihres Gewichts zu beginnen.



Wenn Sie auf die UA Scale treten, stellen Sie Ihre Füße näher in das Zentrum, um ein Umkippen der UA Scale zu verhindern.

2. Warten Sie nach der Anzeige Ihres Gewichts bis die UA Scale Sie erkennt. Wenn Sie Ihre UA Scale nicht richtig erkennt, siehe [Auswahl eines Profils, wenn Sie nicht erkannt werden](#) auf Seite 12 oder [Auswahl eines Profils vor der Messung](#) auf Seite 12.
3. Bleiben Sie auf der UA Scale stehen, um Ihren Körperfettanteil zu messen.
4. Wenn Sie ein Gewichtsziel in UA Record eingestellt haben, wird Ihnen angezeigt, wie nah Sie an Ihrem Ziel sind oder ob Sie es erreicht haben.
5. Wenn das UA Scale **Fertig** anzeigt, können Sie absteigen.

Nach dem Wiegen werden Ihre Ergebnisse zu UA Record hochgeladen und dort gespeichert.

Athletenmodus aktivieren

Wenn Sie einen geringen Körperfettanteil haben, weil Sie natürlich schlank sind, häufig trainieren oder einen muskulären Körperbau haben, müssen Sie die Körperfetteinstellungen in den Athletenmodus ändern, um präzisere Messungen zu erhalten.



- Stellen Sie sicher, dass Sie Bluetooth auf Ihrem Telefon aktiviert haben.
- Stellen Sie sicher, dass sich Ihr Gerät nah an Ihrem Telefon befindet.

1. Drücken Sie mit Ihrem Fuß kurz auf die UA Scale, um sie einzuschalten.
2. Öffnen Sie die UA Record App auf Ihrem Telefon.
3. Tippen Sie im Hauptfenster der UA Record App auf .
4. Tippen Sie auf **SCALE** und warten Sie, bis sich die App mit Ihrem UA Scale verbindet.
5. Tippen Sie unter Einstellungen auf **Körperfetteinstellungen**.
6. Stellen Sie sicher, dass die Option **Körperfett messen** aktiviert ist.
7. Tippen Sie auf **Athletenmodus**.

Die Körperfettsensoren deaktivieren

Wenn Sie den Körperfettsensor nicht verwenden möchten, können Sie ganz einfach in UA Record deaktivieren.





- Stellen Sie sicher, dass Sie Bluetooth auf Ihrem Telefon aktiviert haben.
- Stellen Sie sicher, dass sich Ihr Gerät nah an Ihrem Telefon befindet.

1. Drücken Sie mit Ihrem Fuß kurz auf die UA Scale, um sie einzuschalten.
2. Öffnen Sie die UA Record App auf Ihrem Telefon.
3. Tippen Sie im Hauptfenster der UA Record App auf .
4. Tippen Sie auf **SCALE** und warten Sie, bis sich die App mit Ihrem UA Scale verbindet.
5. Tippen Sie unter Einstellungen auf **Körperfetteinstellungen** und deaktivieren Sie **Körperfett messen**.

Auswahl eines Profils, wenn Sie nicht erkannt werden

Wenn Sie Ihr Gewicht um 5 kg (11 lbs) oder mehr geändert hat, oder wenn Ihr Gewicht ähnlich dem eines anderen Benutzers der UA Scale ist, könnte Sie die UA Scale möglicherweise nicht erkennen.





1. Stellen Sie sich auf UA Scale, um sie einzuschalten und sofort mit dem Messen Ihres Gewichts zu beginnen.
2. Wenn die UA Scale nach dem Wiegen nicht Hallo oder einen anderen Profilnamen als Ihren anzeigt, steigen Sie von der UA Scale ab und drücken Sie auf , um das Profil zu ändern.
3. Drücken Sie auf , bis der von Ihnen verwendete Name im UA Record Konto angezeigt wird.
4. Drücken Sie auf  zur Auswahl des Profils.



Wenn Ihr Profilname nicht angezeigt wird, könnte jemand Ihr Profil von der UA Scale gelöscht haben. Siehe [Neuverbindung eines Profils](#) auf Seite 15.

Auswahl eines Profils vor der Messung

Wenn mehrere Benutzer ungefähr gleich viel wiegen, möchten Sie Ihr Profil vielleicht bereits vor der Messung auswählen.

1. Drücken Sie mit Ihrem Fuß kurz auf die UA Scale, um sie einzuschalten.
2. Wenn das Display *Aufstellen* anzeigt, drücken Sie auf .
3. Drücken Sie auf  zur Auswahl des **Profil** Menüs.
4. Drücken Sie auf , bis Sie das gewünschte Profil sehen und drücken Sie anschließend auf , um es auszuwählen.
5. Drücken Sie zur Bestätigung auf .

Die letzten Messungen überprüfen

Überprüfen Sie die letzten Messungen, um zu sehen, welche Fortschritte Sie gemacht haben.

1. Öffnen Sie die UA Record App auf Ihrem Telefon.
2. Tippen Sie im Hauptfenster der UA Record App auf .

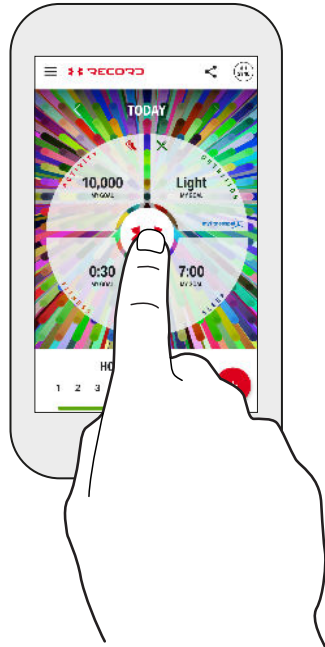

3. Tippen Sie erneut auf denselben Bereich, während Ihr Gewicht angezeigt wird, um die letzten Messungen anzuzeigen, ein Gewichtsziel einzustellen und der Fortschritt anzuzeigen.

Pflege der UA Scale

Folgen Sie diesen Hinweisen, um die UA Scale richtig zu pflegen.

Erlaubt

- Halten Sie die UA Scale trocken.
- Verwenden Sie einige Tropfen Wasser, um die Oberfläche der UA Scale vorsichtig abzuwischen.

Nicht erlaubt

- Springen Sie nicht auf die UA Scale.
- Stellen Sie die UA Scale nicht in feuchten oder staubigen Umgebungen auf.
- Tauchen Sie die UA Scale nicht in Flüssigkeiten ein.

- Die UA Scale nicht besprühen oder anderweitig mit Wasser oder Flüssigkeiten in Kontakt kommen lassen.
- Reinigen Sie die Oberfläche der UA Scale nicht mit Chemikalien.

Benutzerprofile



Wenn Sie Ihr Profil hinzufügen, wird sich die UA Scale an Sie erinnern, wenn Sie auf die Waage treten. Die UA Scale kann sich an bis zu acht verschiedenen Personen erinnern.

Profile hinzufügen

Verbinden Sie die UA Record App mit Ihrer UA Scale, um Ihr Profil hinzuzufügen.



- Die UA Record muss auf Ihrem Telefon installiert sein. Sie müssen auch ein UA Record Konto haben.
- Stellen Sie sicher, dass die Bluetooth Einstellung auf Ihrem Telefon aktiviert ist, damit Ihr UA Record Konto mit Ihrem UA Scale verbunden werden kann.
- Stellen Sie sicher, dass sich Ihr Gerät nah an Ihrem Telefon befindet.
- Stellen Sie sicher, dass sich die UA Scale innerhalb der Reichweite des WLAN Routers befindet.

1. Drücken Sie mit Ihrem Fuß kurz auf die UA Scale, um sie einzuschalten. Ihre UA Scale sollte **Aufstellen** im Display anzeigen, wenn sie für die Verbindung bereit ist.
2. Öffnen Sie die UA Record App auf Ihrem Telefon.
3. Tippen Sie im Hauptfenster der UA Record App auf .
4. Tippen Sie auf **SCALE** > **Verbinden**.
5. Wenn die UA Scale **Zum Bestätigen drücken** anzeigt, drücken Sie auf  oder . Die UA Scale wird **Waage bestätigt** anzeigen, um zu bestätigen, dass sie erfolgreich mit UA Record gekoppelt wurde.
6. Wählen Sie auf dem Telefon die bevorzugte Körperfetteinstellung und tippen Sie anschließend auf **Weiter**.









Verwenden Sie die Körperfettfunktion nicht, wenn Sie schwanger sind, einen Herzschrittmacher implantiert oder andere elektrisch empfindliche medizinische Geräte implantiert haben.

Durch die Kopplung der UA Record App mit Ihrer UA Scale werden Sie auch ein Profil auf Ihrer UA Scale erstellen.

Ein Profil löschen

Wenn bereits 8 Profile auf der UA Scale existieren, müssen Sie eins löschen, um ein anderes Profil hinzufügen zu können.

1. Drücken Sie mit Ihrem Fuß kurz auf die UA Scale, um sie einzuschalten.
2. Drücken Sie auf , bis **Profil** angezeigt wird und drücken Sie anschließend , um es auszuwählen.
3. Drücken Sie auf , bis Sie das zu löschende Profil sehen und drücken Sie anschließend auf , um es auszuwählen.
4. Drücken Sie auf , zur Anzeige der Löschoption und auf , um sie auszuwählen.
5. Drücken Sie zur Bestätigung auf .

Neuverbindung eines Profils

Wenn Ihr Profil von Ihrer UA Scale entfernt wurde, können Sie es ganz einfach erneut verbinden.



- Stellen Sie sicher, dass Bluetooth auf Ihrem Telefon aktiviert ist.
- Stellen Sie sicher, dass sich Ihr Gerät nah an Ihrem Telefon befindet.
- Stellen Sie sicher, dass keine anderen Telefone mit Ihrer UA Scale über Bluetooth verbunden sind.

1. Öffnen Sie die UA Record App auf Ihrem Telefon.
2. Tippen Sie im Hauptfenster der UA Record App auf .
3. Tippen Sie auf **SCALE** und warten Sie, bis sich die App mit Ihrem UA Scale verbindet.
4. Tippen Sie in der Popup-Meldung auf **Neu verbinden**.

Einstellungen

Ihr UA Scale trennen

Sie können die UA Scale bei Bedarf ganz einfach von Ihrem UA Record Konto trennen.



- Stellen Sie sicher, dass Sie Bluetooth auf Ihrem Telefon aktiviert haben.
- Stellen Sie sicher, dass sich Ihr Gerät nah an Ihrem Telefon befindet.
- Stellen Sie sicher, dass sich die UA Scale innerhalb der Reichweite des WLAN Routers befindet.

1. Drücken Sie mit Ihrem Fuß kurz auf die UA Scale, um sie einzuschalten.
2. Öffnen Sie die UA Record App auf Ihrem Telefon.
3. Tippen Sie im Hauptfenster der UA Record App auf .
4. Tippen Sie auf **SCALE** und warten Sie, bis sich die App mit Ihrem UA Scale verbindet.
5. Tippen Sie auf **Bluetooth Einstellungen** > **Dieses Gerät vergessen**.
6. Tippen Sie zur Bestätigung auf **Vergessen**.

Wechsel zu einer anderen WLAN Verbindung

Sie können die WLAN Einstellungen bei Bedarf ganz einfach ändern. Wenn Sie zum Beispiel den Namen des WLAN Netzwerks geändert haben oder Sie sich mit einem anderen WLAN Netzwerk verbinden möchten, müssen Sie die WLAN Einstellungen aktualisieren.



- Stellen Sie sicher, dass Sie Bluetooth auf Ihrem Telefon aktiviert haben.
- Stellen Sie sicher, dass sich Ihr Gerät nah an Ihrem Telefon befindet.
- Stellen Sie sicher, dass sich die UA Scale in Reichweite des WLAN Routers befindet, mit dem Sie sich verbinden möchten.
- Das UA Scale unterstützt WLAN 802,11 b/g.

1. Drücken Sie mit Ihrem Fuß kurz auf die UA Scale, um sie einzuschalten.
2. Öffnen Sie die UA Record App auf Ihrem Telefon.
3. Tippen Sie im Hauptfenster der UA Record App auf .

4. Tippen Sie auf **HSCALE™** und warten Sie, bis sich die App mit Ihrem UA Scale verbindet.
5. Tippen Sie auf **WLAN Einstellungen** und wählen Sie eine WLAN Verbindung.
6. Geben Sie die erforderlichen Informationen ein und tippen Sie auf **Beitreten**.

Änderung Ihres Anzeigenamens

Es könnte vorkommen, dass Sie vielleicht Ihren Profilnamen ändern möchten. Wenn Ihr Profilname zum Beispiel länger als 10 Zeichen ist, wird er abgeschnitten. Oder wenn mehrere Profilnamen identisch sind, möchten Sie Ihren Profilnamen möglicherweise ändern, damit er besser unterschieden werden kann.







- Stellen Sie sicher, dass Sie Bluetooth auf Ihrem Telefon aktiviert haben.
- Stellen Sie sicher, dass sich Ihr Gerät nah an Ihrem Telefon befindet.

1. Drücken Sie mit Ihrem Fuß kurz auf die UA Scale, um sie einzuschalten.
2. Öffnen Sie die UA Record App auf Ihrem Telefon.
3. Tippen Sie im Hauptfenster der UA Record App auf .
4. Tippen Sie auf **HSCALE™** und warten Sie, bis sich die App mit Ihrem UA Scale verbindet.
5. Tippen Sie auf **Anzeigenname**, geben Sie einen neuen Namen ein und tippen Sie anschließend auf **Fertig**.

Maßeinheiten wechseln

Kilo oder Pfund? Sie können zwischen amerikanischen oder metrischen Maßeinheiten wechseln.





1. Drücken Sie mit Ihrem Fuß kurz auf die UA Scale, um sie einzuschalten.
2. Drücken Sie auf , bis **Einheit** angezeigt wird und drücken Sie anschließend , um es auszuwählen.
3. Drücken Sie auf , bis die gewünschte Einheit angezeigt wird und drücken Sie anschließend auf , um sie auszuwählen.



Sie können dies auch in den UA Record Einstellungen ändern. Tippen Sie im UA Scale Einstellungsfenster auf **Einheiten**, wählen Sie Ihre Einstellung aus und tippen Sie anschließend auf **Ok**.

Ton ein- und ausschalten

Sie können die Audiosignale ausschalten, wenn Sie sie nicht hören möchten.

1. Drücken Sie mit Ihrem Fuß kurz auf die UA Scale, um sie einzuschalten.
2. Drücken Sie auf , bis **Ton** angezeigt wird und drücken Sie anschließend , um es auszuwählen.
3. Drücken Sie auf , bis die gewünschte Toneinstellung angezeigt wird und drücken Sie anschließend auf , um sie auszuwählen.



Sie können dies auch in den UA Record Einstellungen ändern. Tippen Sie im UA Scale Einstellungsfenster auf **Ton**, um die Einstellung zu ändern.

Auswahl einer anderen Sprache

Neben Englisch können Sie auch andere unterstützte Sprachen auswählen.





- Stellen Sie sicher, dass Sie Bluetooth auf Ihrem Telefon aktiviert haben.
- Stellen Sie sicher, dass sich Ihr Gerät nah an Ihrem Telefon befindet.

1. Drücken Sie mit Ihrem Fuß kurz auf die UA Scale, um sie einzuschalten.
2. Öffnen Sie die UA Record App auf Ihrem Telefon.
3. Tippen Sie im Hauptfenster der UA Record App auf .
4. Tippen Sie auf **SCALE** > **Sprache**.
5. Wählen Sie Ihre bevorzugte Sprache aus und tippen Sie auf **OK**.

Zurücksetzen der UA Scale

Die Zurücksetzung der UA Scale löscht sämtliche Daten auf der UA Scale einschließlich der Profile.

1. Drücken Sie mit Ihrem Fuß kurz auf die UA Scale, um sie einzuschalten.
2. Drücken Sie auf , bis **Zurücksetzen** angezeigt wird und drücken Sie anschließend , um es auszuwählen.
3. Drücken Sie zur Bestätigung auf .

Handelsmarken und Copyrights

©2016 HTC Corporation. Alle Rechte vorbehalten.

HTC, das HTC Logo und alle anderen HTC Produkt- und Funktionsnamen sind eingetragene oder nicht eingetragene Handelsmarken der HTC Corporation und ihrer Tochtergesellschaften in den USA und/oder anderen Ländern.

Under Armour ist eine eingetragene Handelsmarke von Under Armour, Inc.

Android und Google Play sind Handelsmarken von Google Inc.

Apple, das Apple Logo, App Store und iPhone sind Handelsmarken von Apple Inc. mit Registrierung in den USA und anderen Ländern.

Die *Bluetooth*[®]-Marke und Logos sind eingetragene Handelsmarken von Bluetooth SIG, Inc.

Wi-Fi[®] ist eine eingetragene Handelsmarke von Wireless Fidelity Alliance, Inc.

Alle anderen Firmennamen, Produktnamen und Servicennamen sind das Eigentum ihrer jeweiligen Inhaber und ihre Verwendung bedeutet keine Verbindung, Zugehörigkeit oder Billigung mit oder durch die HTC Corporation.

Die hier abgebildeten Grafiken sind Illustrationen. HTC kann nicht für technische oder redaktionelle Fehler oder Auslassungen in diesem Dokument oder zufällige bzw. nachfolgende Schäden, die auf Verwendung dieses Materials zurückgeführt werden können, haftbar gemacht werden. Die Informationen werden im „Ist-Zustand“ ohne jegliche Garantien bereitgestellt und können jederzeit ohne Bekanntmachung geändert werden. HTC behält sich auch das Recht vor, den Inhalt dieses Dokumentes jederzeit und ohne Bekanntmachung zu ändern.

Es ist nicht zulässig, dieses Dokument ganz oder in Auszügen in irgendeiner Form oder mit irgendwelchen Mitteln, sei es auf elektronische oder mechanische Weise, einschließlich Fotokopien, Tonaufnahmen oder Speicherung in abrufbaren Systemen, ohne die vorherige schriftliche Genehmigung von HTC zu reproduzieren, zu übertragen oder in eine andere Sprache zu übersetzen.